

SCHEDA TECNICA PERSONALIZZATA

IT - RTG,55.1

Cod. modello : 10XA036STD00

Data di modifica: 20/12/2024

Aggiornamento pratica: 20/12/2024

Griglia n.: 8590703 del 20/12/2024

All'attenzione di:

Toscana Trucks

RENAULT TRUCKS T HIGH T4X2 13L E6 - MTT 18 T / MTC 44 T

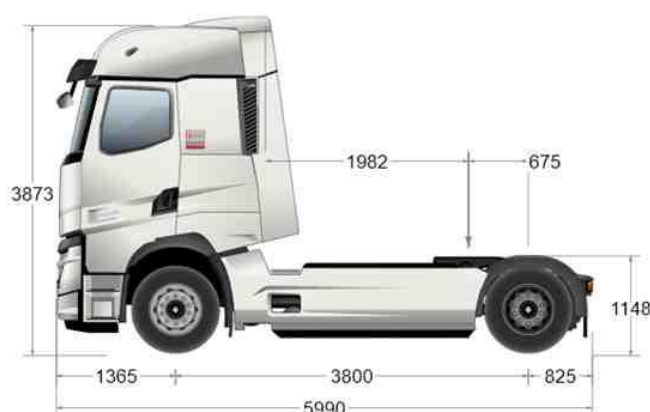

MASSE

Passo		mm	3,800
Massa max immatricolazione	Totale (MTT)	kg	18000
Massa tecnica max	MTC (CoC: 16.4)	kg	50000
Portata utile	(C)	kg	9497
Massa autotelaio cab.	totale	kg	8503
	gruppo assali anteriore (assale a terra)	kg	5965
	gruppo assali posteriore (assale a terra)	kg	2538
Massa max immatricolazione	Assale anteriore 1	kg	8000
	assale posteriore 1	kg	12000
	totale (Coc: 16.1.)	kg	21000
Massa tecnica max	gruppo assali anteriore (CoC: 16.3.)	kg	8000
	gruppo assali posteriore (CoC: 16.3.)	kg	13000

Questa tabella tiene conto del peso delle opzioni RENAULT TRUCKS e del pieno (100%) di AdBlue, olio, liquido lavavetri e liquido di raffreddamento, di un livello di carburante nel serbatoio pari al 90% e della massa del conducente (75 kg)



DOMENICO PRIVITERA

Telefono cellulare:
domenico.privitera@toscanatrucks.com

TOSCANA TRUCKS Srl
Telefono: 0571/591361
Fax: 0571/993036
www.renault-trucks.com



SCHEDA TECNICA PERSONALIZZATA

Per mantenere una guida comoda (manovrabilità, frenata) in tutte le condizioni di carico e di marcia una volta che il veicolo è stato allestito, occorre rispettare il seguente carico minimo assale/i anteriore/i: valore corrispondente al 29% della massa del veicolo allestito a vuoto in ordine di marcia (conducente senza passeggero)

LUNGHEZZE

Passo		mm	3,800
Sbalzo anteriore	(H/BEP L016)	mm	1365
Passo	(F/BEP L011)	mm	3800
Passo tecnico	(F/BEP L015)	mm	3800
Sbalzo posteriore	Telaio, fuori tutto (BEP L017)	mm	825
Lunghezza totale autotelaio cabinato	(A/BEP L001)	mm	5990

ALTEZZE

Passo		mm	3,800
Altezza tetto/terra a vuoto	(O)	mm	3873
Altezza esterna massima a vuoto (autotelaio)	(BEP H001)	mm	3961
Altezza longheroni	(BEP H032)	mm	266
Altezza minima da terra a carico	anteriore (U1/BEP H015)	mm	227
Altezza da terra a carico	posteriore (U3/BEP H016)	mm	245
Altezza terra/filo superiore longherone livello assale anteriore	a vuoto (H1/BEP H035)	mm	966
	a carico (H1/BEP H036)	mm	918
Altezza terra/filo sup. longherone a centro (1°) ponte	a vuoto (H2/BEP H037)	mm	985
	a carico (H2/BEP H038)	mm	960

DISPOSITIVO DI TRAINO

Passo		mm	3,800
Raggio di ingombro	(BEP L078)	mm	1982
Altezza ralla da terra	a vuoto (BEP H076)	mm	1148
	a carico (BEP H078)	mm	1119
Posizione ralla	consigliata costruttore (Y/BEP L076)	mm	675
	Min (YMIN/BEP L077)	mm	150
	Intermedio 1	mm	625
	Intermedio 2	mm	575
	Max (YMAX/BEP L075))	mm	850

LARGHEZZE

Passo		mm	3,800
Larghezza cabina max	(BEP W002)	mm	2534
Larghezza telaio	nella parte anteriore (BEP W035)	mm	1080
	nella parte posteriore (BEP W036)	mm	851
Larghezza alle ruote posteriori	assale posteriore 1 (V3/BEP W003.2)	mm	2499
Carreggiata	anteriore (V1/BEP W013.1)	mm	2109
	posteriore 1 (V2/BEP W013.2)	mm	1837

VARIE

Passo		mm	3,800
Spessore longheroni	(BEP W034)	mm	8
Raggio di volta	tra marciapiedi	mm	6894,5
	fuori tutto (BEP W012)	mm	7550



DOMENICO PRIVITERA

Telefono cellulare:
domenico.privitera@toscanatrucks.com

TOSCANA TRUCKS Srl
Telefono: 0571/591361
Fax: 0571/993036
www.renault-trucks.com



MOTORI DE 13

Potenza massima: 390 kW da 1431 a 1700 giri/min.

Coppia massima: 2550 Nm da 990 a 1400 giri/min

Diesel 6 cilindri in linea - Iniezione common rail alta pressione (2000 bar) - 24 valvole - alberi a camme in testa, distribuzione posteriore

Alta pressione garantita da tre pompe sui corpi iniettori

Alesaggio 131 mm - corsa 158 mm - Cilindrata 12,8 L

Ventola a gestione elettronica

Sovralimentato tramite turbocompressore

Senso di rotazione (vista lato cambio): antiorario

Filtro dell'olio con additivo

Intervallo cambio olio fino a 100.000 km

Livello di emissioni CEE EURO VI

Sistema post-trattamento compatto (catalizzatore, FAP, SCR)

Liquido di raffreddamento

Rigenerazione automatica del filtro antiparticolato

Normativa rumore R51.03

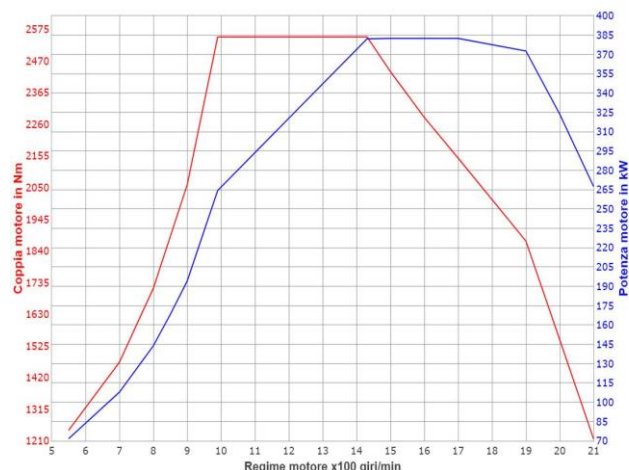

EQUIP. MOTORE

Modalità Power inibita dopo il superamento del "punto duro" del pedale dell'acceleratore

Ricircolo parziale dei vapori d'olio (circuito semi-chiuso)

Arresto motore automatico (5 min.)

Senza presa di forza motore.

Limitatore elettronico di velocità (90 km/h)

FRIZIONE

Frizione monodisco, diametro 430 mm

CAMBIO

Cambio Optidriver AT 2612 (14,94 - 1) frizione automatizzata. Carter in alluminio.

Coppia max 2550 Nm, 12 rapporti marcia avanti e 3 rapporti di retromarcia.

Scelta della modalità di utilizzo con comandi al volante (automatica/manuale) per la selezione della velocità.

Strategia cambio marcia Optivision Map Based + Traffic Info per la FUEL ECO (anticipazione salite, curve e rotatorie. Memorizzazione centralizzata dei dati con informazioni sul traffico).

Carter relè posteriore cambio in alluminio

Raffreddamento olio cambio olio/acqua

RALLENTATORE

OPTIBRAKE+ (potenza di 340 kW a 2300 giri/min.): combinazione del rallentatore sullo scarico e del freno di compressione sulle valvole, accoppiato al freno di servizio

Rallentatore idraulico Voith (450 kW - 3250 Nm)

PRESA DI FORZA

Senza presa di forza al cambio.

GUIDA

Servosterzo a pompa idraulica a portata variabile comandato elettronicamente.

Angolo di sterzata 20.0

Circolazione a destra

ASSALE ANTERIORE

Assale con perni esenti da manutenzione

Limite di carico anteriore (max tecnico): 8,000 t

FRENATURA

Freno di servizio:

Compressore aria 870 l/min

Sistema di frenatura a due circuiti indipendenti.

Freni a disco ventilati

Gestione elettronica della produzione d'aria tramite EACU (Electronic Air Control Unit)

Cartuccia essiccatore ottimizzata mediante manutenzione preventiva

Compressore aria disinnestabile

Dispositivo frenatura rimorchio a doppia condotta con giunti di accoppiamento ISO.

Presa servizi elettrica a 15 pin

Spine di connessione semi-romorchio orientate verso il basso

Arco supporto dfr rimorchio retro cabina in acciaio



DOMENICO PRIVITERA

Telefono cellulare:

domenico.privitera@toscanatrucks.com

TOSCANA TRUCKS Srl

Telefono: 0571/591361

Fax: 0571/993036

www.renault-trucks.com



SCHEDA TECNICA PERSONALIZZATA

EBS:

Sistema antibloccaggio ruote (ABS)
Antislittamento ruote (ASR)
Armonizzazione frenata su trattore e rimorchio
Equilibratura usura pastiglie (dischi)
Accoppiamento rallentatori e freni di servizio
Gestione dell'inserimento del differenziale (se in dotazione) a velocità <10 km/h (4x2)
Ausilio alla partenza in salita (Hill Start Aid)
Avvertimento prestazioni di frenata
Controllo traiettoria e sistema antiribaltamento ESC (Electronic Stability Control)
Prova di agganciamento del traino
Assistenza alla frenata d'emergenza (AFU)
Accensione luci d'arresto di emergenza (EBL)

Freno di stazionamento:

EPB (Electronic Parking Brake) freno di stazionamento automatico, stazionamento assicurato dai cilindri a molla

SICUREZZA

PNEUMATICI E CERCHI

Dimensione 385/65 + 315/80 R22,5
Profilo Continental ECO HS5 / HD5
Cerchi in acciaio
Controllo pressione pneumatici compatibile ISO_11992
Coprimozzi ruote anteriori
Ruota di scorta in posizione provvisoria sul telaio.

PONTE POSTERIORE

P13170-F ponte posteriore con riduzione singola. Carico 13T, capacità 44T. Riduttore finale di tipo ipoide
Bloccaggio differenziale integrato
Limite di carico posteriore (max tecnico): 13 t
Rapporto al ponte: 2,47
Regime motore a 90 km/h: 1129 g/min

CABINA

Esterno cabina:

High sleeper cab
Lamiera cabina elettro-zincata, trattata per cataforesi.
tinta carrozzeria: Bianco ekla
codice tecnico: 09350
Simbolo rosso
Deflettori aerodinamici anti-imbrattamento sui fari
Sospensione cabina a 4 cuscini pneumatici e correttore d'assetto
Ribaltamento cabina elettrico.
4 vani laterali di cui uno accessibile dall'interno della cabina
Telecamera di retrovisione lato conducente e passeggero
Nessun retrovisore. Telecamera di retromarcia
Visione laterale esclusivamente tramite retrovisori
Retrovisore accostamento.
Retrovisori fuori tutto carrozzabili 2,550 m
Antevisore ripiegabile
Trombe pneumatiche
Paraspruzzi antispray su parafanghi anteriori
Deflettore tetto fisso
Deflettori laterali (2 apribili)
Estensione porta (copri gradino)
Finitura elementi esterni tinta cabina
Visiera parasole larga
Parabrezza stratificato e azzurrato



DOMENICO PRIVITERA

Telefono cellulare:
domenico.privitera@toscanatrucks.com

TOSCANA TRUCKS Srl
Telefono: 0571/591361
Fax: 0571/993036
www.renault-trucks.com



SCHEDA TECNICA PERSONALIZZATA

Interno cabina:

Maniglie blu
Finitura interna cabina - Antracite
Vani d'ordine tetto Performance, 4 portaoggetti con sportelli di cui 1 con chiusura a chiave, 1 con rete e 4 moduli ISO
Parasole elettrico sul parabrezza, manuale sui vetri laterali conducente e passeggero
Con telecamera digitale
Predisposizione C.B.
Cronotachigrafo digitale DTCO 4.1
Presse 24V sopra il parabrezza
Senza aeratore al tetto
Senza zanzariera sull'aeratore
SEDILE CONDUCENTE LUX:
Ammortizzatore verticale regolabile
Inclinazione della seduta
Regolabile in lunghezza e altezza
Foderina rimovibile
Poggiatesta regolabile
Funzione di discesa rapida del sedile con modifica della memorizzazione dell'altezza
Regolazione supporto laterale schienale
Regolazione del supporto laterale della seduta
Supporto lombare regolabile
Cuscino sedile estensibile
Riscaldamento (sedile conducente)
Ventilazione (sedile guidatore)
Due braccioli conducente
Cinture di sicurezza rosse
Avviso cintura di sicurezza allacciata
Inclinazione della seduta
Regolabile in lunghezza
Poggiatesta integrato
Senza sospensione pneumatica
Sedili in tessuto
Cuccetta inferiore Sérénité lunghezza 2018 mm, larghezza 670 mm (790 mm tra i sedili), spessore del materasso 170 mm
Presse erogatore aria
Erogatore aria in cabina
Cassetto XL + portabottiglie (bottiglia 1,5 l) + spazzatura (3,2 l)
Luce di lettura sul pianale
Illuminazione cabina diretta
Illuminazione notturna rossa
Illuminazione cabina temporizzata.
Tendine giro cabina. Tendine di separazione tra la zona anteriore e la zona "riposo".
Illuminazione zona cuccetta
Telecomandi delle funzioni comfort nella zona cuccetta con display integrato
Presse 12V + 5V (cuccetta)
Frigorifero da 40l nel vano portaoggetti centrale sotto la panca, silenzioso con termostato e gestione delle batterie del veicolo
2 vani sotto la cuccetta, di cui uno accessibile dall'interno e dall'esterno
Alzacristallo lato conducente ad impulsi
Riscaldamento cabina autonomo 2 kW (aria/aria). Diffusione tramite tre bocchette di ventilazione (dietro il sedile sinistro, dietro il sedile destro e sopra la cuccetta).



DOMENICO PRIVITERA

Telefono cellulare:
domenico.privitera@toscanatrucks.com

TOSCANA TRUCKS Srl
Telefono: 0571/591361
Fax: 0571/993036
www.renault-trucks.com



SCHEDA TECNICA PERSONALIZZATA

Climatizzazione comfort a regolazione elettronica con ottimizzazione del compressore

Filtraggio aria cabina

Climatizzatore autonomo Dometic SPX1200

Manuale di istruzioni in Italiano.

4 altoparlanti e 2 tweeter

Equipaggiamento al volante:

Volante Ultimate pelle

Comando OPTIDRIVER

Comando del rallentatore e dell'OPTIBRAKE a destra

Piantone dello sterzo reg su 3 assi

Schermo multifunzione con radio DAB

Cruscotto:

Cruscotto PANORAMICO

Display a colori 12" HD

Presa elettrica 12V + 24V sul cruscotto per accessori.

Antiavviamento comandato tramite chiave a transponder.

Predisposizione per etilometro antiavviamento

Pulsante START/STOP

Sovraveloc. cliente regolabile discesa

Regolatore di velocità ECO con Optiroll

Sistema intelligente di assistenza alla velocità: riconoscimento dei segnali stradali sui limiti di velocità, visualizzazione in cabina e avviso in caso di superamento dei limiti.

Modalità Power inibita dopo il superamento del "punto duro" del pedale dell'acceleratore

Con interruttore Eco Off

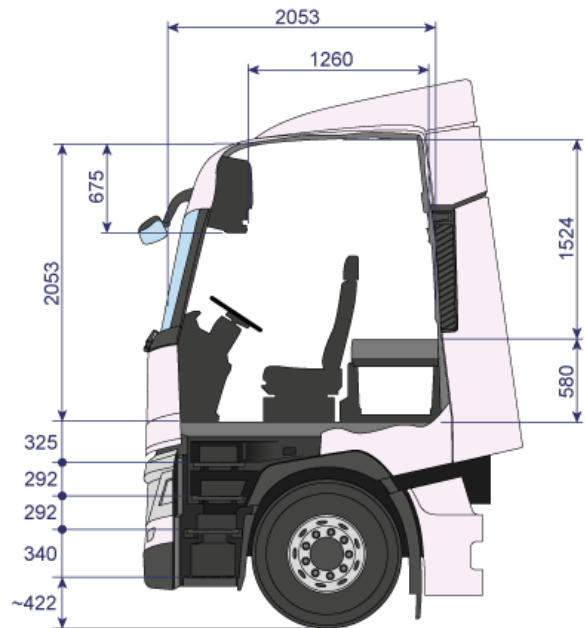
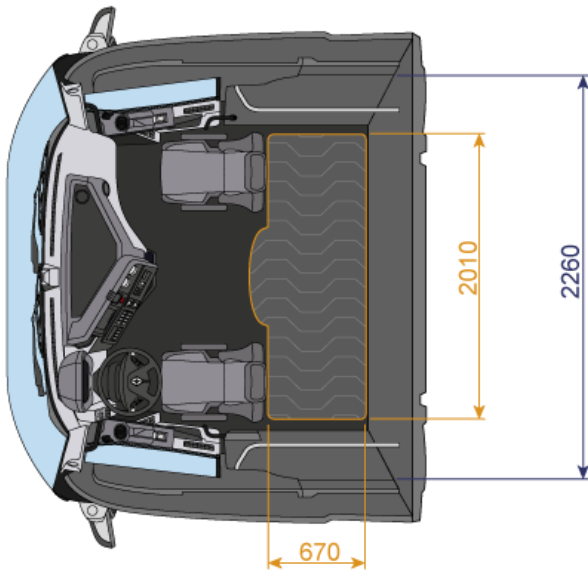

EQUIP. ELETTRONICO

Display multilingue

Presa OBD in cabina per estrazione dei dati e diagnosi del veicolo

Interfaccia gestione telematica delle flotte FMS Gateway

Pulsante assistenza per facilitare la geolocalizzazione con la piattaforma 24/7

Centralina telematica TGW3 (telematic gateway) 4G che include un'antenna e consente di iscriversi ai servizi Optifleet (Map, Check, Drive) - Attivazione automatica.

Carta SIM Telenor

Sistema di avviso conducente (DAS) e attraversamento linea di mezz'ora (LDWS)

Radar laterali per controllo lato sinistro e destro

Sistema di allarme collisione frontale associato ai sistemi di frenata di emergenza avanzata (AEBS) e regolatore di velocità adattivo (ACC)

EQUIPAGGIAMENTO ELETTRICO

Batterie a sinistra, motaggio affiancate.

Batterie 210 Ah AGM

Batterie senza manutenzione

Telecomando staccabatterie

Stand-by del circuito elettrico automatico

Indicatore di carica delle batterie

Alternatore 180 A

Senza protezione su fanali posteriori

Illuminazione e segnalazione posteriore a LED (norma CEE e2 10113)



DOMENICO PRIVITERA

Telefono cellulare:

domenico.privitera@toscanatrucks.com

TOSCANA TRUCKS Srl

Telefono: 0571/591361

Fax: 0571/993036

www.renault-trucks.com



SCHEDA TECNICA PERSONALIZZATA

TELAIO

Vernice di protezione telaio color grigio minerale
codice tecnico: 03650
Occhione di traino anteriore.
Protezione antincastro anteriore (DPEA).
Traversa di chiusura posteriore con preforatura per occhione di traino
Supporto ralla basso H = 16 mm
Ralla in ghisa Jost JSK 42C, 2", D 152 kN
Posizione ralla: Y = 675 mm
Carenature laterali ribaltabili in tinta con la cabina con estensioni e gradini d'accesso passerella integrati.
Pedana piattaforma retrocabina standard.
Filtrazione aria lunga distanza compatto
Parafanghi posteriori con antispray
Ali dei parafanghi in posizione standard
2 cunei ruota pieghevoli
Scarico interno alla carreggiata

PARAURTI - GRADINI E ILLUMINAZIONE

Paraurti laterali in plastica con spoiler integrato
Gradino d'accesso al parabrezza a scomparsa nella calandra
Accesso al posto di guida tramite 4 gradini
Illuminazione salita
Angoli, rivestimento centrale paraurti e gradini verniciati tinta carrozzeria
Tergicristalli automatici con sensore di pioggia e accensione automatica dei fari
Luci diurne a LED
Predisposizione supporto per luci sul frontale
Faro di lavoro a LED bianco (850 lm)
Fari fendinebbia
Luci di svolta fisse (Fixed Bending Lights, FBL)
Fari LED comprendenti 2 moduli da 5 cellule:
- 1 modulo con tre cellule per abbaglianti (1450 lumen)
- 1 modulo con due cellule per fari anabbaglianti (700 lumen)
I lampeggianti e le luci diurne sono gestite da una bande luminosa di LED bicolore a elevata luminosità
Predisposizione fari rotanti

SOSPENSIONE

Sospensione anteriore

Balestre anteriori paraboliche a 2 lame
Barra stabilizzatrice anteriore

Sospensione posteriore

Sospensione pneumatica.
Telecomando per sospensioni ad un canale

SERBATOIO CARBURANTE

Serbatoio principale e supplementare in alluminio
Serbatoio 405 litri (D710) a destra
Serbatoio 650 litri (D710) a sinistra
Prefiltro decantatore rinforzato (R90). Comando di spurgo sul cruscotto.

AdBlue

Serbatoio AdBlue 64 litri.
Profilo a "D" da 710 mm di diametro.
Serbatoio adblue a destra

EQUIPAGGIAMENTO STANDARD

Dotazione di bordo.
Triangolo di segnalazione.
Avvisatore acustico di retromarcia.

CARROZZERIA

Luci di posizione a LED arancio con catarifrangente
Interfaccia per collegamenti allestitori (Body Builder Electrical Center)

SERVICE

Optifleet:

Predisposizione Optifleet Check mensile: rapporti di dati tecnici per il controllo dei consumi per veicolo / autista, attivazione del servizio su richiesta tramite abbonamento mensile
Predisposizione Optifleet Map mensile: geolocalizzazione del veicolo, geobarriera e analisi degli itinerari. Attivazione del servizio su richiesta tramite abbonamento mensile
Uptime

RAPPORTI DEI CAMBI

R1	R2	R3	1	2	3	4	5	6	7	8	9	10	11	12
17.49	13.73	4.02	14.94	11.73	9.04	7.09	5.54	4.35	3.44	2.70	2.08	1.63	1.27	1.00

Documento di natura non contrattuale. Il costruttore si riserva di modificare le caratteristiche sopraindicate in qualsiasi momento e senza preavviso.

I dati riferiti alla carrozzabilità devono essere sempre verificati con l'allestitore.

Gli adattamenti devono essere effettuati in conformità a quanto indicato nelle prescrizioni relative al montaggio di carrozzerie edite da RENAULT TRUCKS reperibili sul portale allestitori <<http://bbportal.renault-trucks.com/>>



DOMENICO PRIVITERA

Telefono cellulare:
domenico.privitera@toscanatrucks.com

TOSCANA TRUCKS Srl
Telefono: 0571/591361
Fax: 0571/993036
www.renault-trucks.com





DOMENICO PRIVITERA

Telefono cellulare:
domenico.privitera@toscanatrucks.com

TOSCANA TRUCKS Srl
Telefono: 0571/591361
Fax: 0571/993036
www.renault-trucks.com

